

# GIOCHIAMO CON I NUMERI 7, 8, 9.

Laboratorio di intelligenza numerica

Per i grandi

Guarda il video di spiegazione: "Giochiamo con i numeri 7, 8, 9".

CARTE DA UTILIZZARE PER LA PRIMA ATTIVITA' PRESENTATA NEL VIDEO.

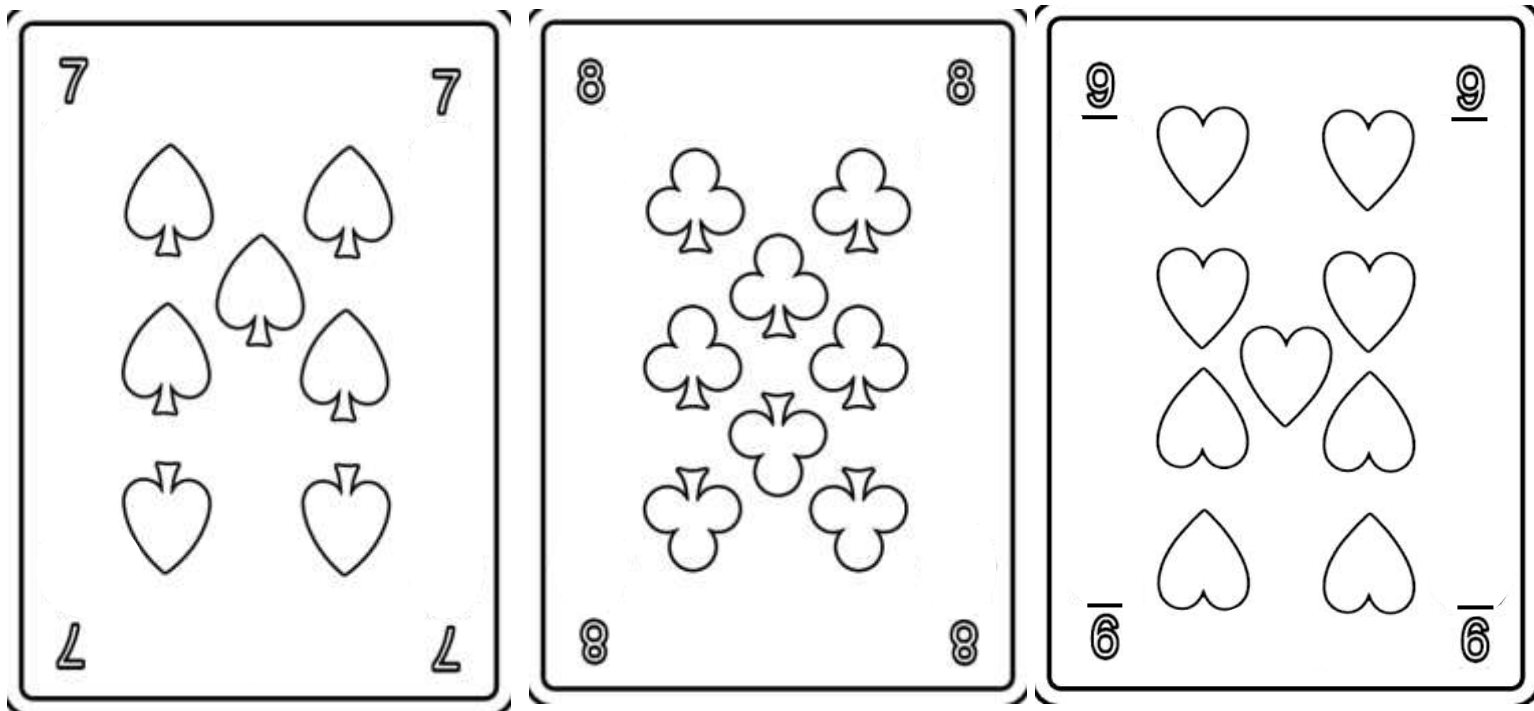

NUMERI DA RIPASSARE SEGUENDO LE INDICAZIONI E INCOLLARE NELLA SCATOLINA.

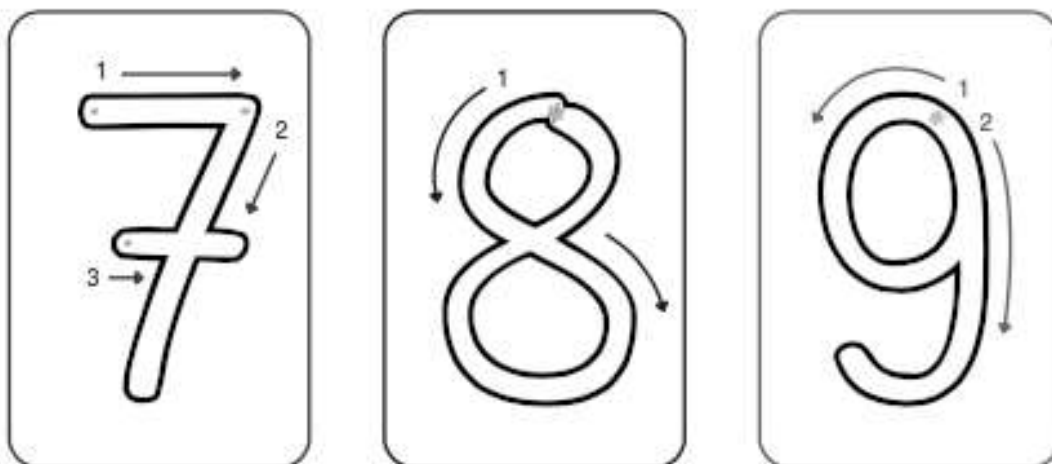

SAGOMA SCATOLINA da stampare, ritagliare e costruire (ne serviranno 3 copie)

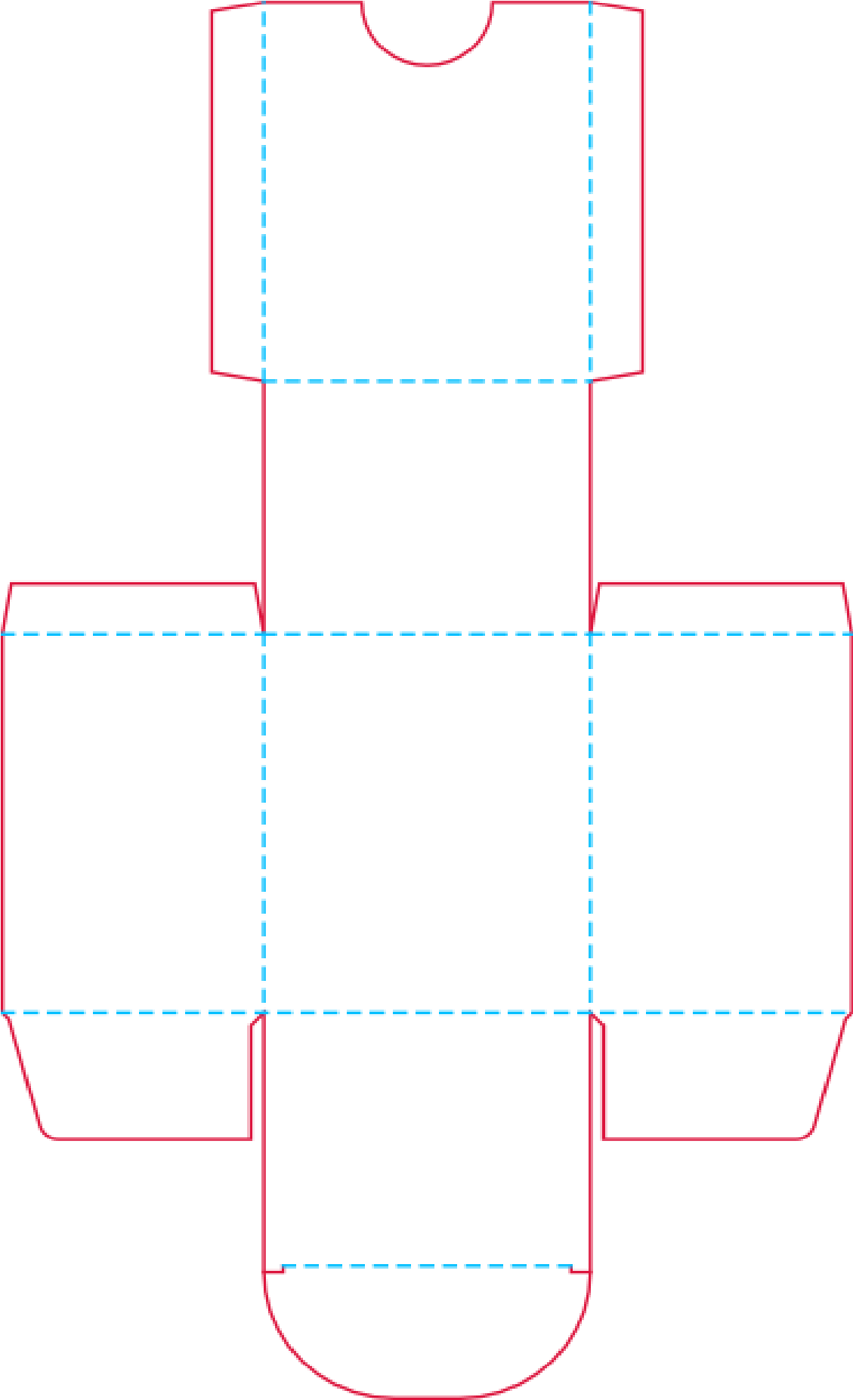



LABIRINTO: ESCI DAL LABIRINTO SEGUENDO SOLO IL NUMERO 9 DALLA PARTENZA FINO AL TRAGUARDO

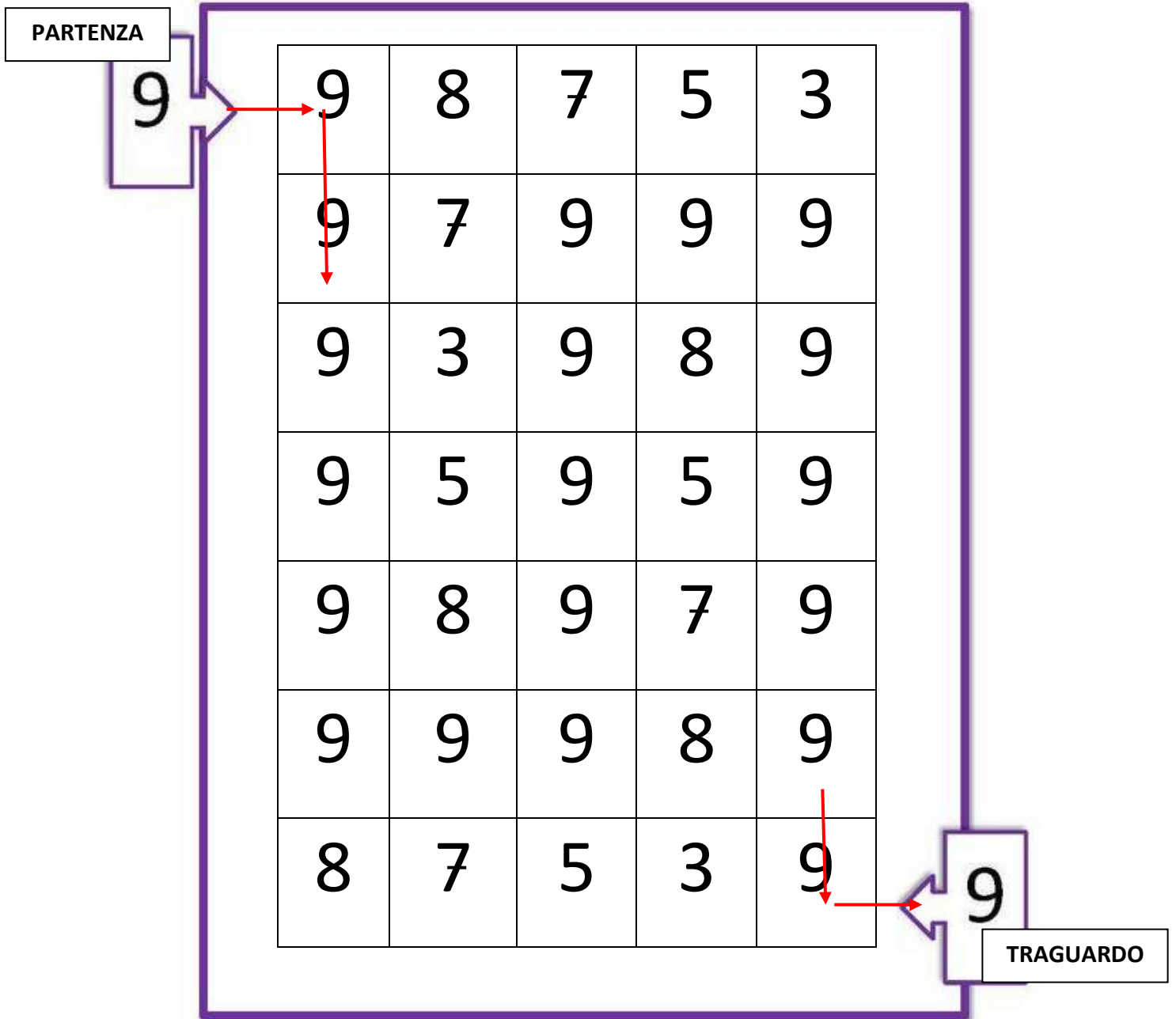

OSSERVA E CONTA I PALLINI DISEGNATI SULLA PANCIA DELLE COCCINELLE. RITAGLIA E INCOLLA SULLE ALI IL NUMERO CORRISPONDENTE. SE VUOI COLORA.

